



KAHVE Laboratuvarı Mikrodalga Deşarj İyon Kaynağı ve DEDA Hattı

Hakan Çetinkaya*¹,

Seyim Açıksöz², Aytul Adıgüzel³, Duygu Halis³, Alice Hamparşunoğlu³, Taha Batuhan İlhan⁴, Oğuz Koçer³, Sinan Öz², Aydın Özbey⁴, Erkcan Özcan², Gökhan Ünel^{2,5}

1) Dumlupınar Üniversitesi,

2) Boğaziçi Üniversitesi ,

3) İstanbul Üniversitesi,

4) İstanbul Üniversitesi - Cerrahpaşa ,

5) University of California,Irvine

Bu çalışma İstanbul Üniversitesi Bilimsel Araştırma Projeleri Koordinasyon Birimi Proje ID: 33250 ve TÜBİTAK Proje No: 119M774 tarafından desteklenmektedir.

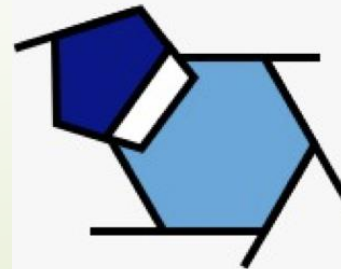

BOUN kahve
Laboratory

Amaç

- 20 keV enerjide,
- Akımı en fazla 100 μ A olan,
- H⁺ (proton) demetini

İyon kaynağı çıkışından Radyo Frekans Dörtkutuplusuna (RFQ) iletmek

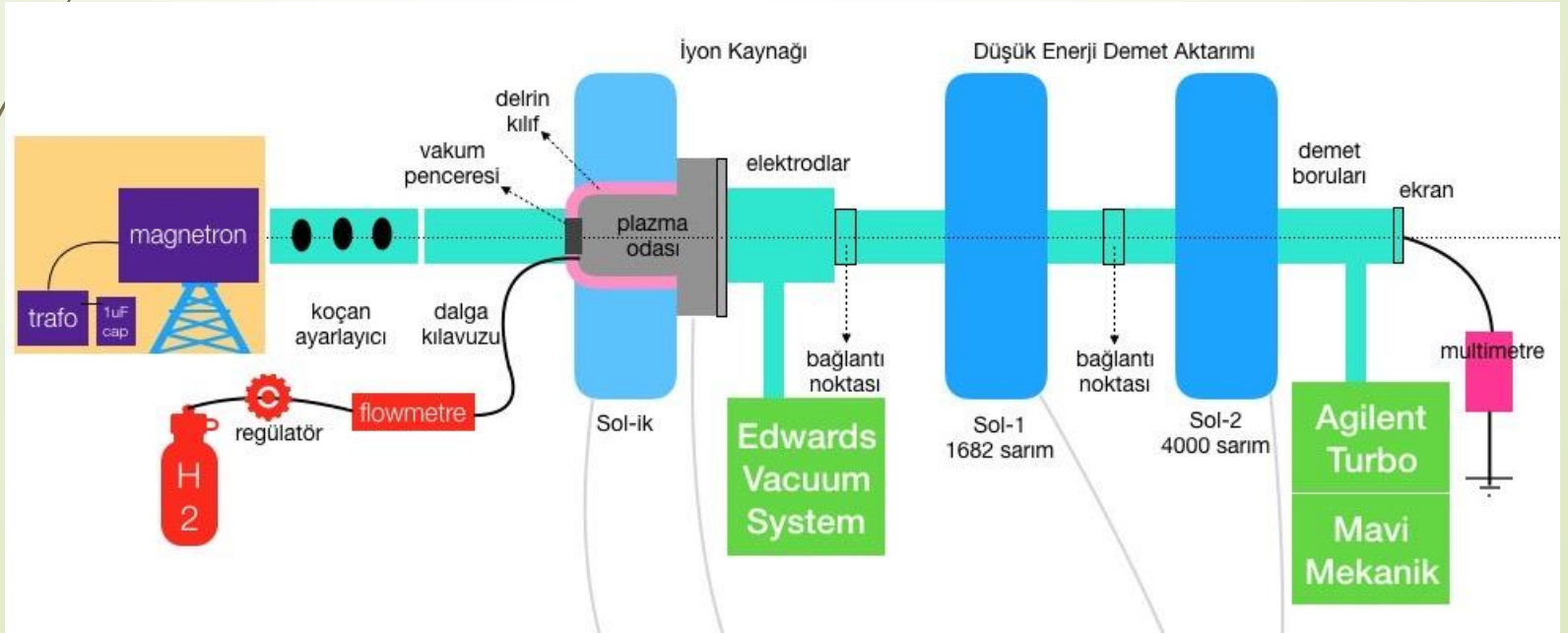

İyon Kaynakları

- Proton hızlandırıcılarının ilk kısmını oluştururlar.
- Hızlandırıcı için gerekli iyonları üretir ve demet hattına transfer ederler.
- İyon Kaynakları temelde iki parçadan oluşur:
- Plazma kaynağı (genellikle) ve ekstraksiyon sistemi

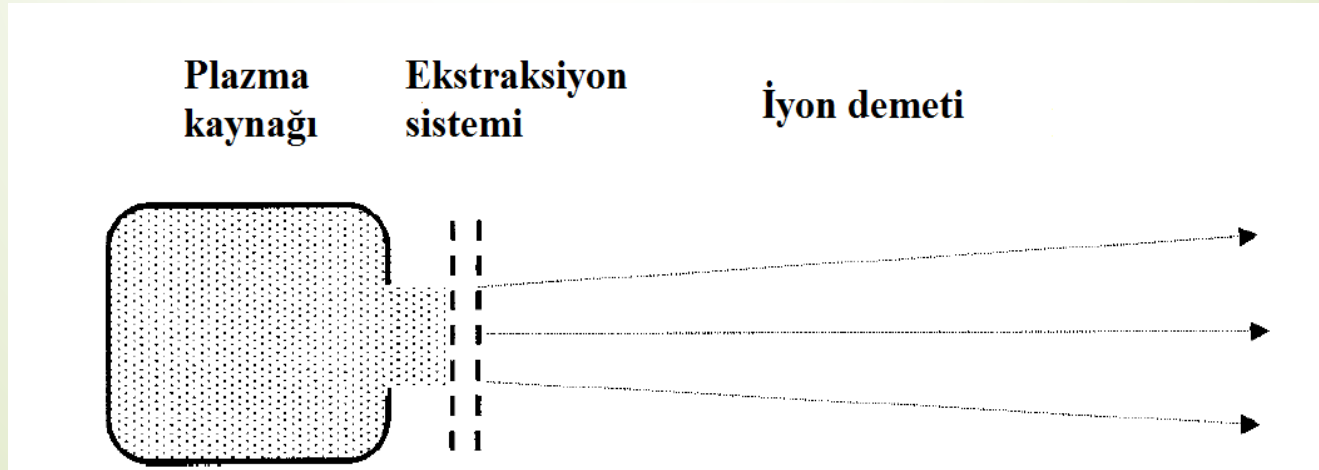

Mikrodalga Deşarj İyon Kaynaklarında (MDIS) Plazma Oluşumu

- ▶ Hidrojen gazı, 2.45 GHz frekansında magnetron gücünün plazma odasına aktarılmasıyla plazma odası içerisinde plazma haline getirilir.
- ▶ MDIS'lerde plazma odası etrafındaki manyetik alan önemlidir.
- ▶ Plazma odası eksen boyunca $B > B_{\text{ECR}}$ şartını sağlamak zorundayız.

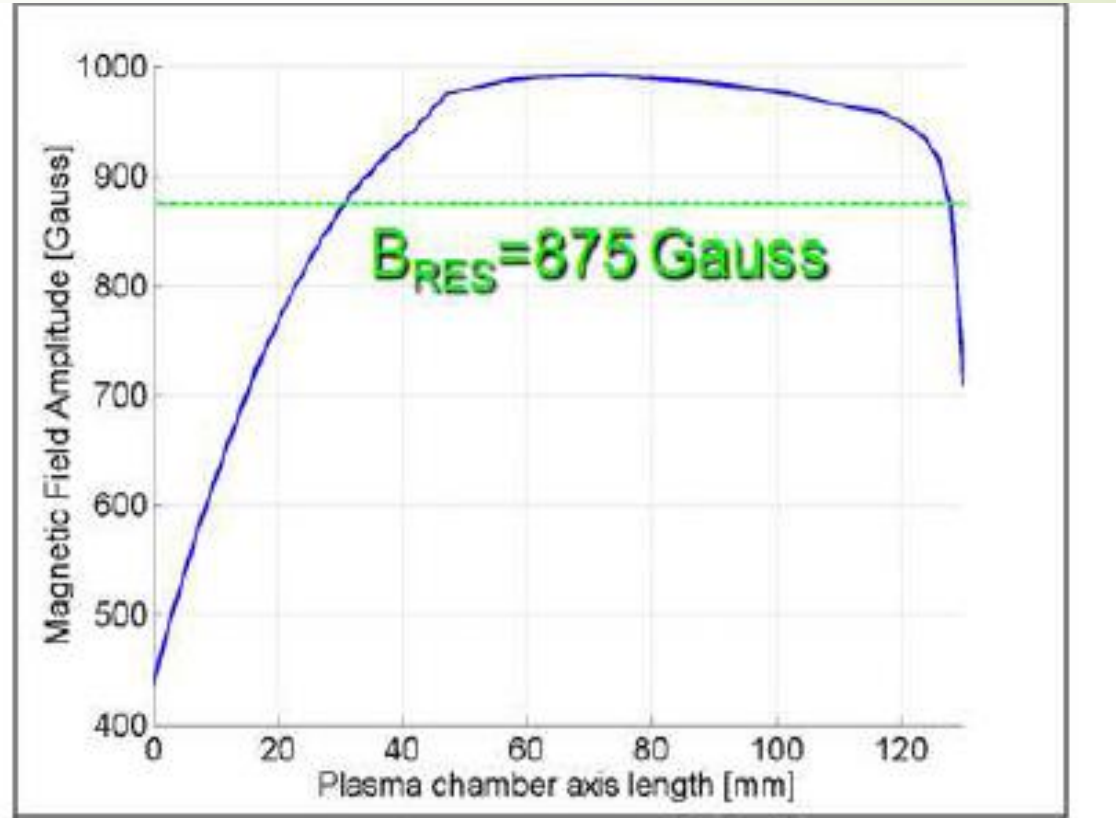

İyon Kaynağı Solenoid Tasarımı

- $B > B_{ECR}$ şartını sağlamak için iki solenoid kullandık. Manyetik alan tasarımı, Poisson-Superfish programı ile yapılmıştır.

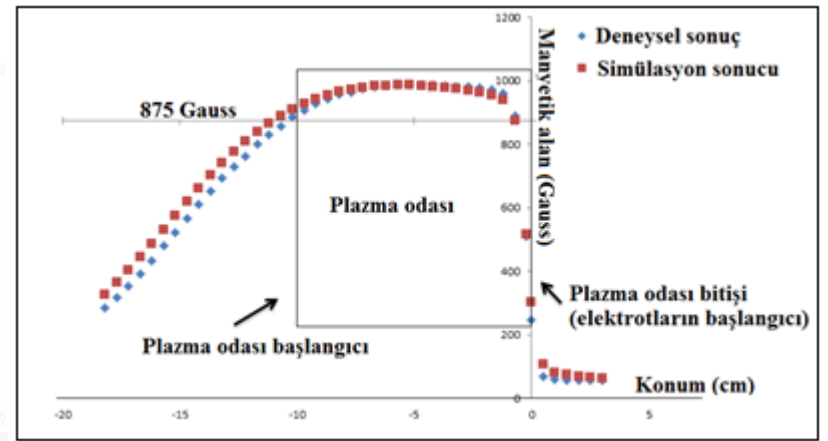
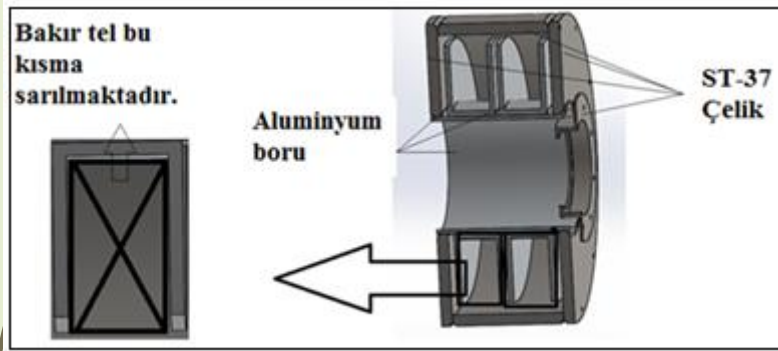

20 kV Elektrot sistemi

- Elektrot tasarımı IBSIMU programı kullanılarak yapılmıştır.
- İyon kaynağı çıkışında 20 kV'ta Demet akımı ~ 1.3 mA olarak belirlenmiştir.

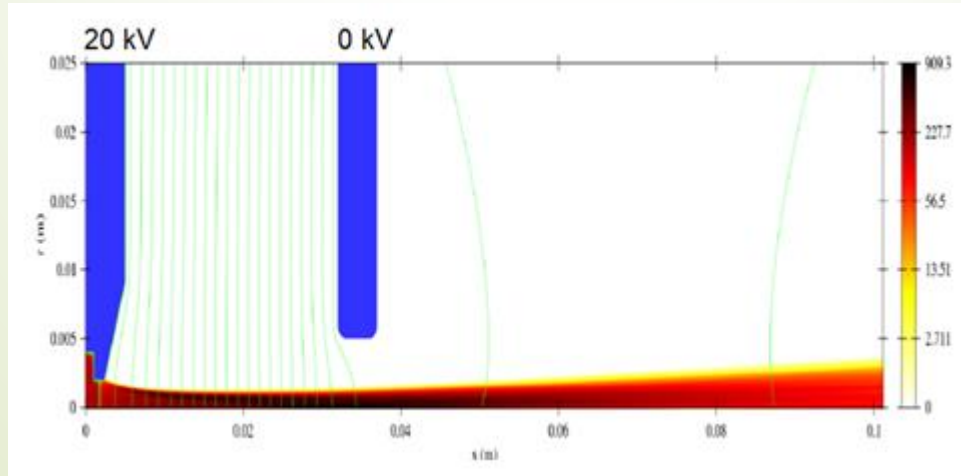

İyon Kaynağı Görünümü

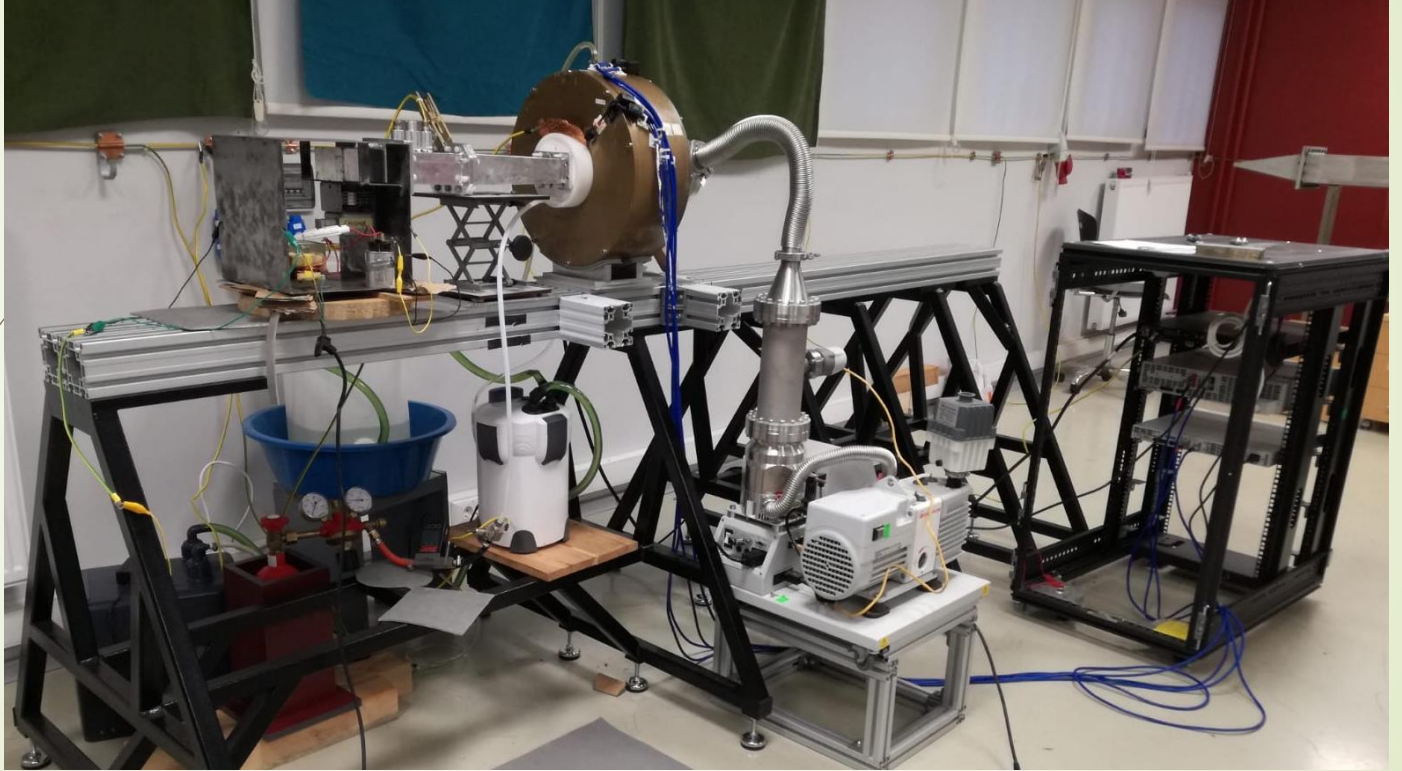

Yukarıda belirtilenlere ilave olarak, mikrodalga iletim hattı tasarımı yapılmış ve üretim gerçekleştirilmiştir.

Düşük Enerji Demet Aktarım Hattı (DEDA)

- Düşük Enerji Demet Aktarım Hattı (DEDA), demeti iyon kaynağından hızlandırıcının bir sonraki kısmına aktarmakta kullanılmaktadır (Bir sonraki kısım, genelde Radyofrekans dörktuplusu-RFQ olarak isimlendirilen elektrostatik hızlandırıcıdır). İyon demetininin çap ve emittansının RFQ ile uyuşması gerekmektedir.
- Demet tanılama elemanları genellikle DEDA üzerine konumlandırılır. En az 2 elektromanyetik lens kullanılmaktadır, buradaki amaç; demetin iletim verimliliğini artırmaktır.

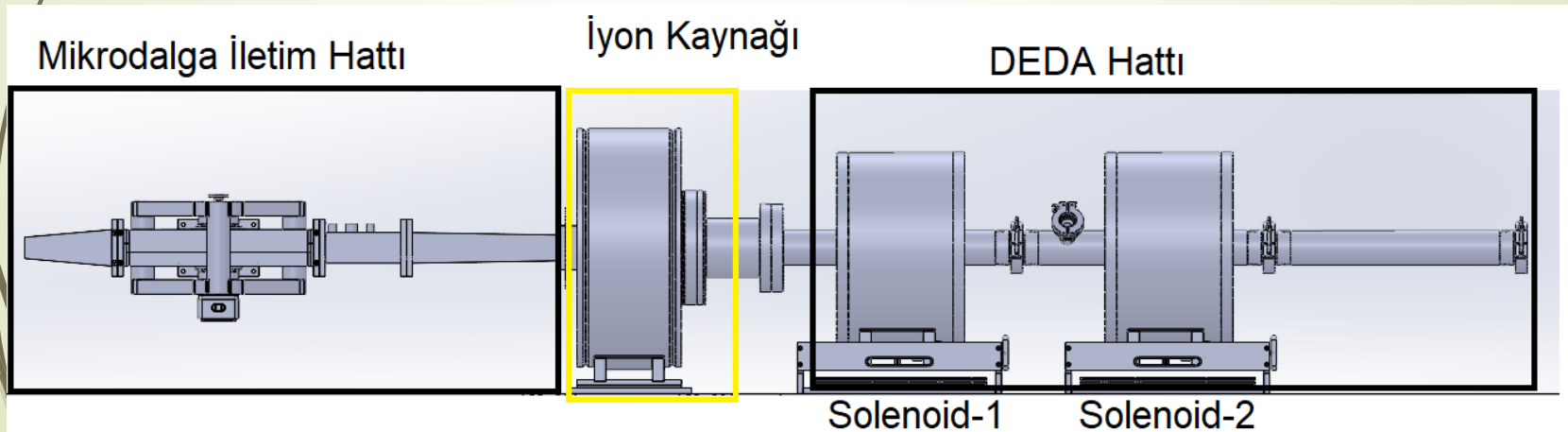

Benzetim

DEDA Hattı benzetimleri, DemirciPro ve Travel programlarıyla gerçekleştirilmiştir. Burada, her bir solenoid için gerekli olan manyetik alan 1700 ve 1800 G olarak belirlenmiştir.

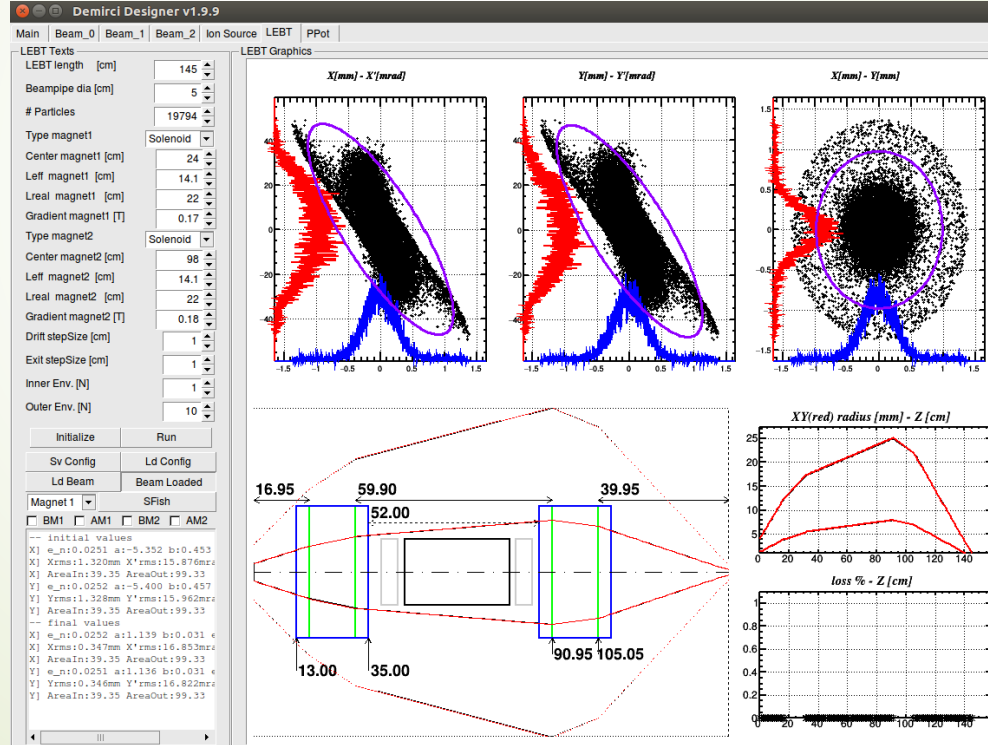

DEDA Hattı Solenoid Tasarımı

- DEDA hattı için gerekli olan 2 adet solenoid tasarımı, Poisson-Superfish programıyla gerçekleştirilmiştir.

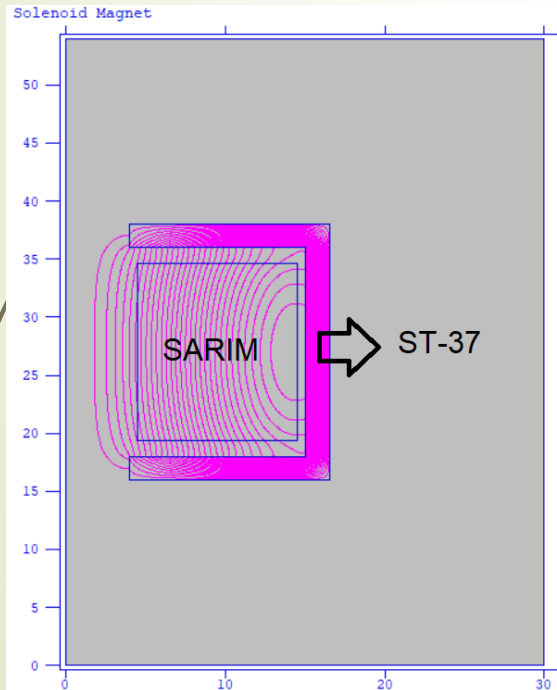

Benzetim

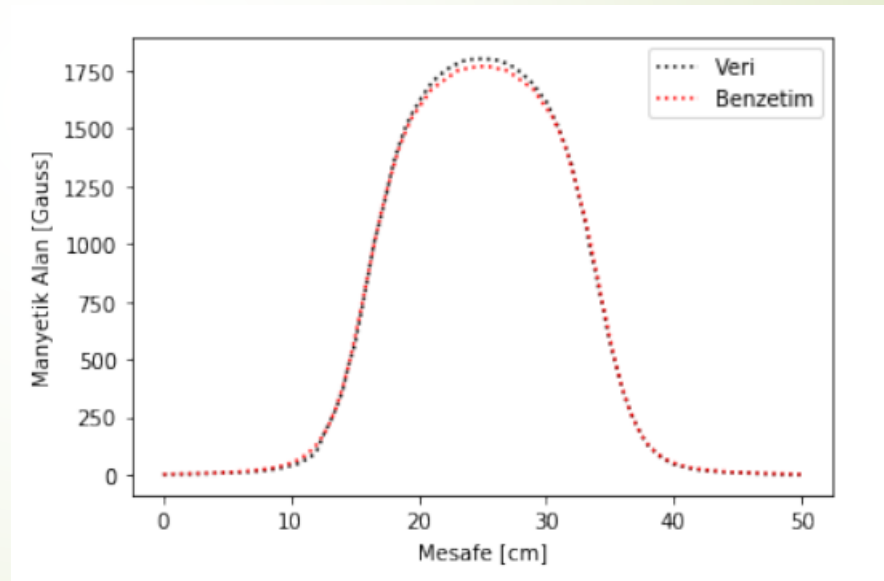

Benzetim ve
deneysel ölçüm karşılaştırması

DEDA hattı genel görünüm

DEDA hattı sonuna kadar proton demeti iletimi gerekleřmiřtir.

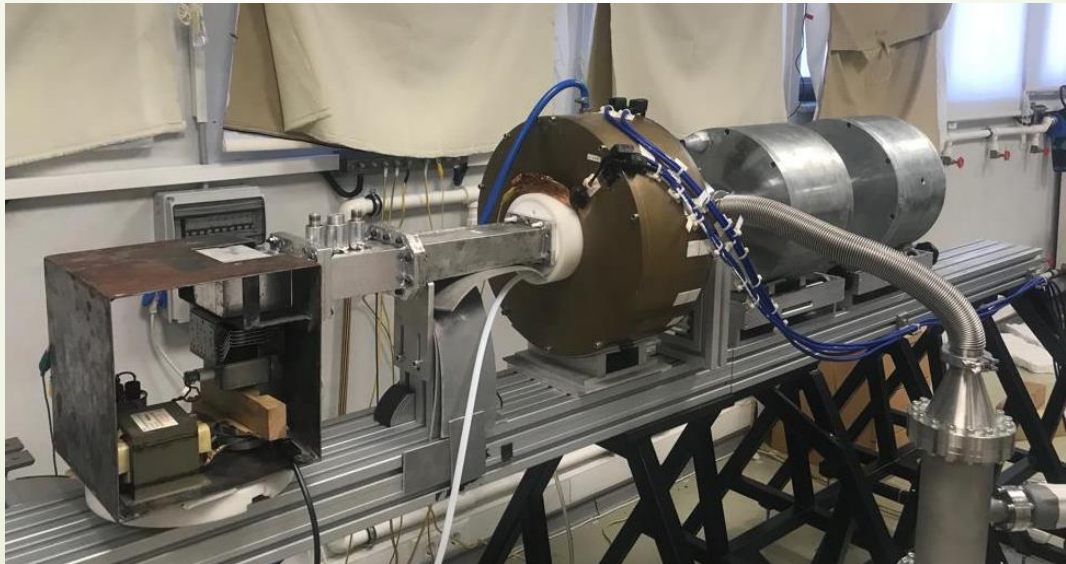

DEDA Hattı sonunda demet görünümü

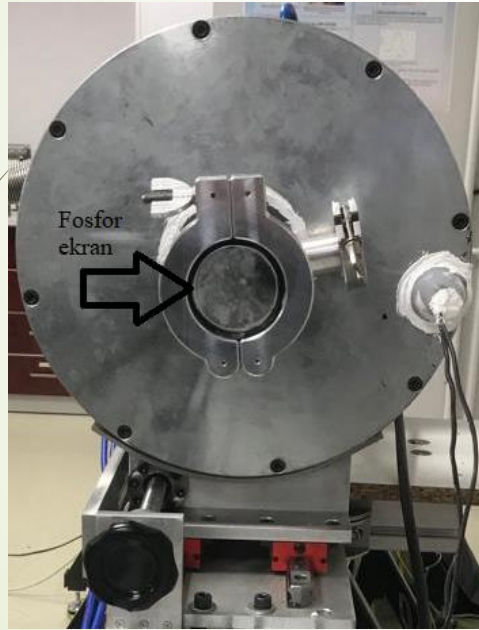

Fosfor Ekran

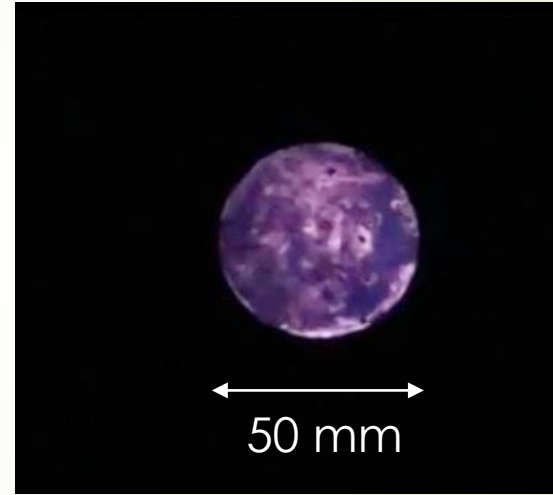

Demet görünümü

Yönlendirici Miknatis

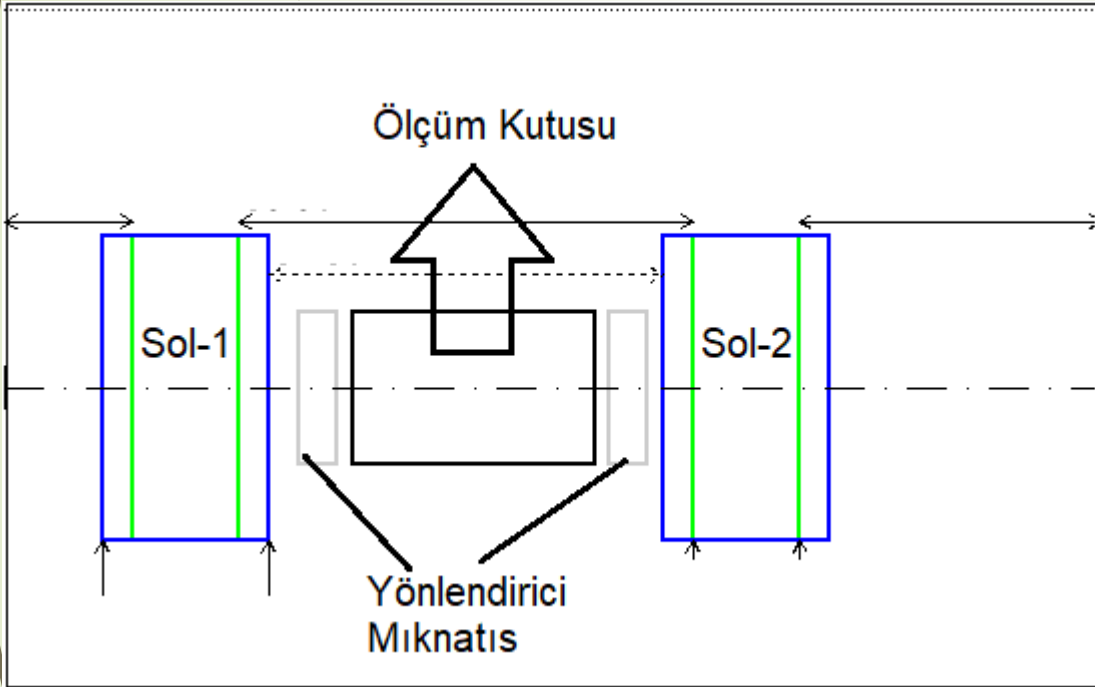

- 2 adet yönlendirici miknatis üretilmiş olup, benzetim ve ölçüm sonuçları tutarlıdır.
- Ölçüm Kutusu ile ilgili detaylı bilgi: Aytül Adıgüzel vd., KAHVELab Algıç ve Demet Tanı Cihazları, 17:40 - 17:55

Mevcut durum ve yapılacaklar

- DEDA Hattı sonuna demet iletimi gerçekleştirilmiştir.
- Magnetron ile mikrodalga iletim hattı arasına, sistemi daha stabil yapmak amacıyla 2.45 GHz frekansta dolaştırıcı eklenmesi planlanmıştır. Buna yönelik tasarım ve üretim çalışmaları devam etmektedir.
- Magnetron gücü ayarlanabilir hale getirilecektir.
- Mikrodalga iletim hattı üzerinde, iletilen ve yansıyan güç ölçümü yapılacaktır.
- DEDA hattı boyunca demetin iletim yüzdesi belirlenecek ve iyileştirme çalışmaları yapılacaktır.
- Yönlendirici mıknatıslar DEDA hattına yerleştirilecektir.

Kalıcı Manyetis Mikrodalga Deşarj İyon Kaynağı Ön tasarım

1. aşama: Manyetik alan testleri gerçekleştirilecek, deneysel ve benzetim arasında kıyaslama yapılacaktır.
2. aşama: Plazma odası ve elektrot sistemi üretimi. Üretimin ardından vakum ve yüksek voltaj testleri.
3. aşama: İlk 2 aşama başarılı olduktan sonra plazma oluşturma.
4. aşama: İyon çekme

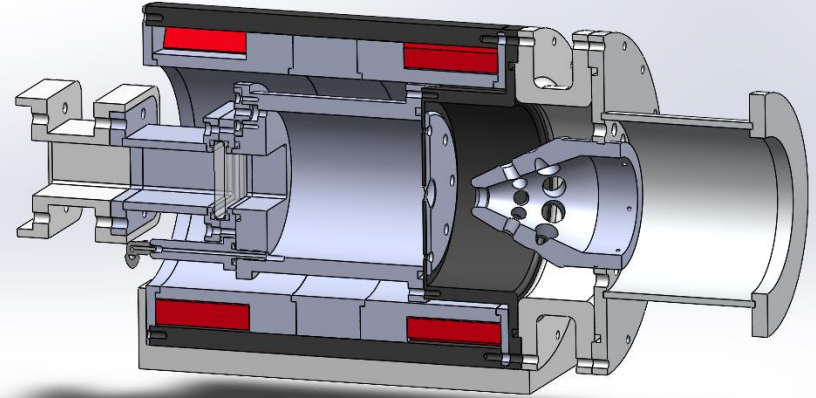

Genel Görünüm

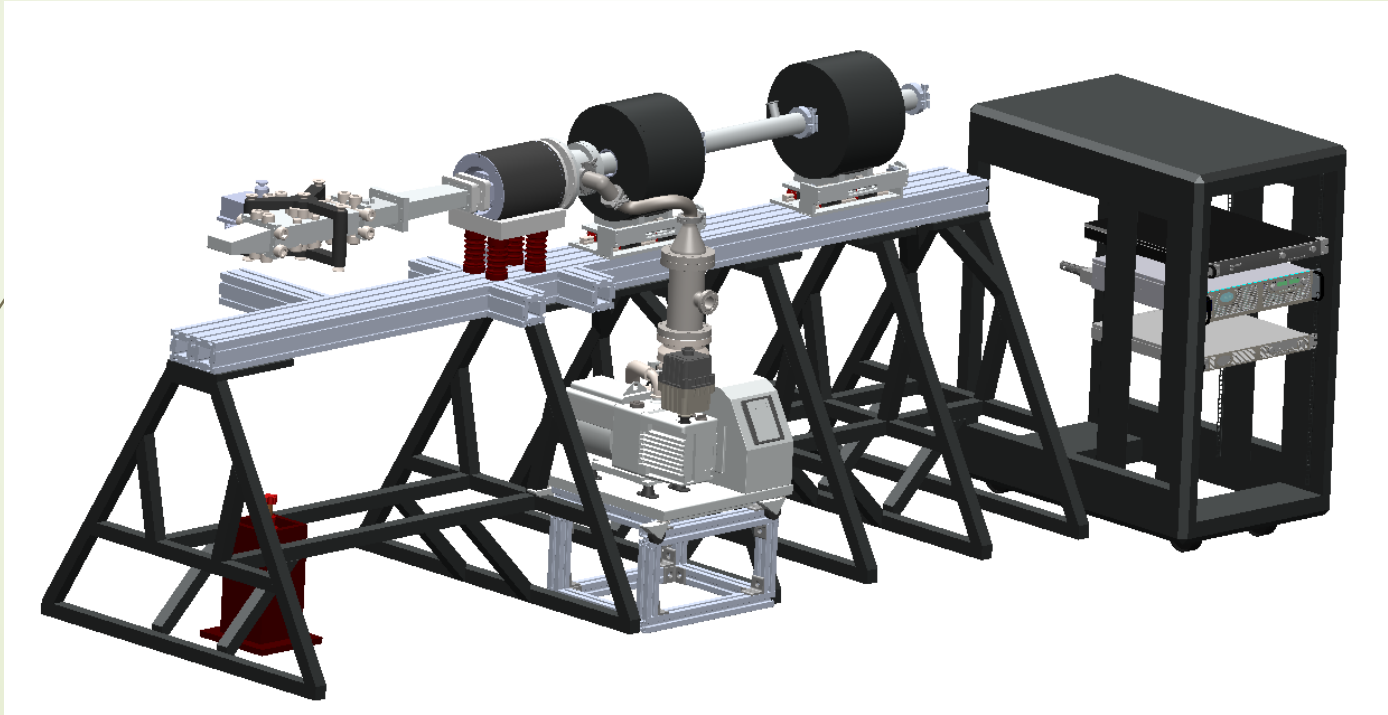

Kaynaklar

- ▶ Bailey, R., 2013, CERN-2013-001.
- ▶ Bailey, R., 2013, CERN-2013-007.
- ▶ Brown, I. G., 2004, The Physics and Technology of Ion Sources.
- ▶ Celona, L., Ciavola, G., Gammino, S., Gobin, R., Ferdinand, R., 2000, Rev. Sci. Instrum., 71(2), 771-773.
- ▶ Celona, L., Gammino, S., Ciavola, G., Maimone, F., Mascali, D., 2010, Rev. Sci. Instrum., 81, 02A333.
- ▶ Gammino, S., Celona, L., Ciavola, G., Maimone, F., Mascali D., 2010, Rev. Sci. Instrum., 81, 02B313.
- ▶ Kalvas, T., 2013, Development and Use of Computational Tools for Modelling Negative Hydrogen Ion Source Extraction Systems, University of Jyvaskyla, Finland, PhD Thesis, 159 p (unpublished).
- ▶ Miracoli, R., 2010, Characterization of microwave discharge ion source for high proton beam production in cw and pulsed mode, PhD Thesis, Catania University, Italy, 146 p. (unpublished)
- ▶ Taylor, T., Wills, J. S. C., 1991, Nuclear Instruments and Methods in Physics Research A, 309, 37-42.
- ▶ Taylor, T., 1991, Rev. Sci. Instrum., 63 (4), 2507-2512.
- ▶ Wolf, B., 1995, Handbook of Ion Sources.
- ▶ Zhang, H., 1999, Ion Sources.